

平成30年度 菅公学生服杯 第17回北信越中学新人バレーボール優勝大会（男子）

平成31年3月16日（土）県営体育館（A・B・C・Dコート）
17日（日）県営体育館（A・Bコート）

1日目 開館・受付8:30(代表者会議11:00及び開会式12:00県営体育館) 競技開始13:00
2日目 開館8:00 競技開始9:15 閉会式15:00(予定)

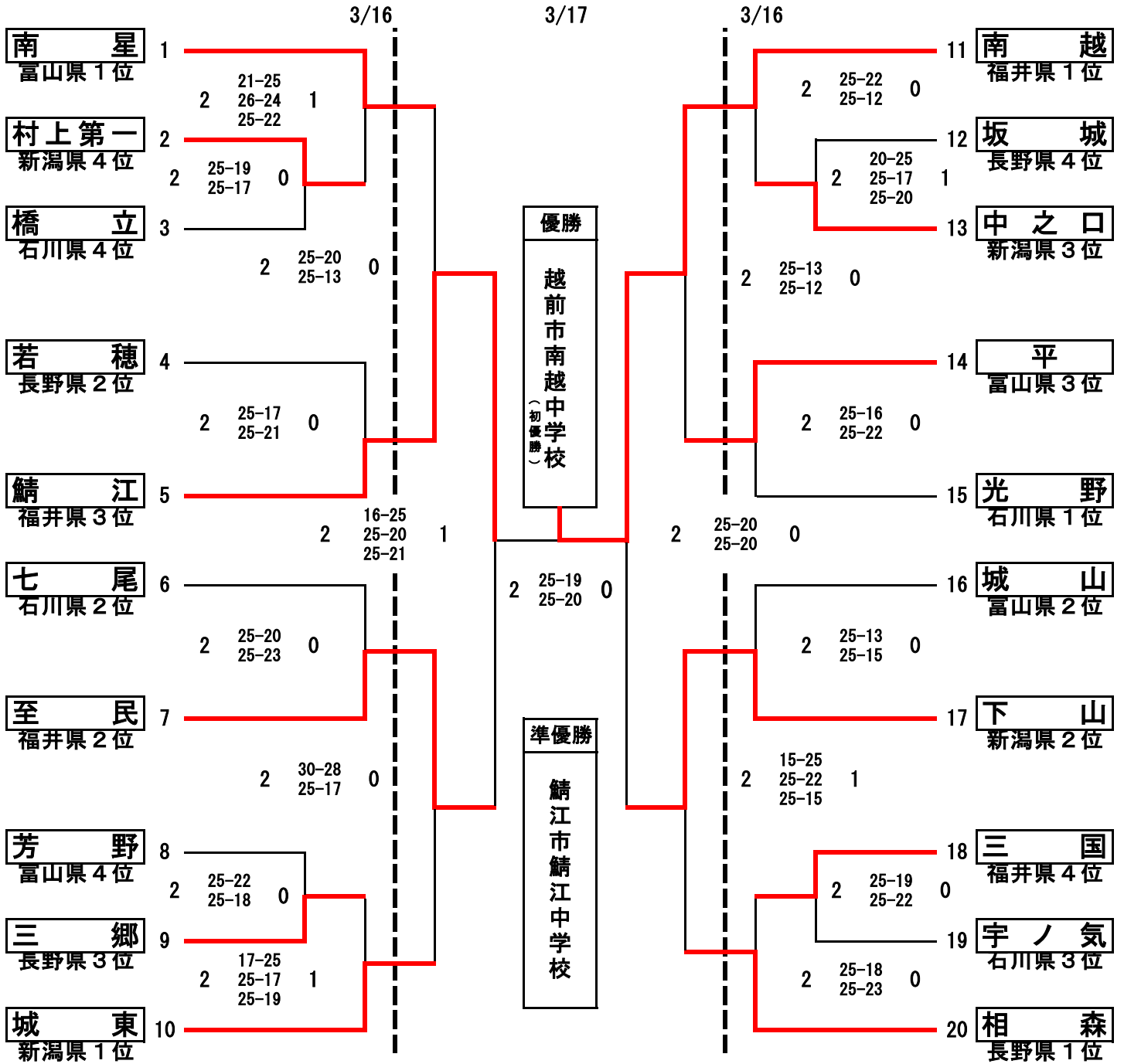

A	B	C	D	E
富山 県	新潟 県	福井 県	石川 県	長野 県