

平成29年度

石川県 6人制総合男女バレーボール交流会

- 1 主催 石川県バレーボール協会
- 2 後援 北國新聞社
- 3 期日 平成29年12月17日 開会式 男子：午前9時00分 (開場 午前8時)
女子：午前8時30分 (開場 午前7時:30分)
- 4 会場 男子 額谷ふれあい体育館 金沢市額谷町又16 TEL(076) 296-1123
女子 白山郷公園体育館 白山市鶴来大国町口125-2 TEL(076) 273-3500
- 5 試合球 男子：モルテン社製(V5M5000) 女子：ミカサ社製(MVA300) 各カラーボールとする。
- 6 試合形式 男子は各試合3セットマッチの点数について25点とする
女子は各試合3セットマッチの点数について1.2セットは25点、3セット目は15点(17点打ち切り)とする

男子 ◎優勝 金沢教員クラブ (3年連続13回目)

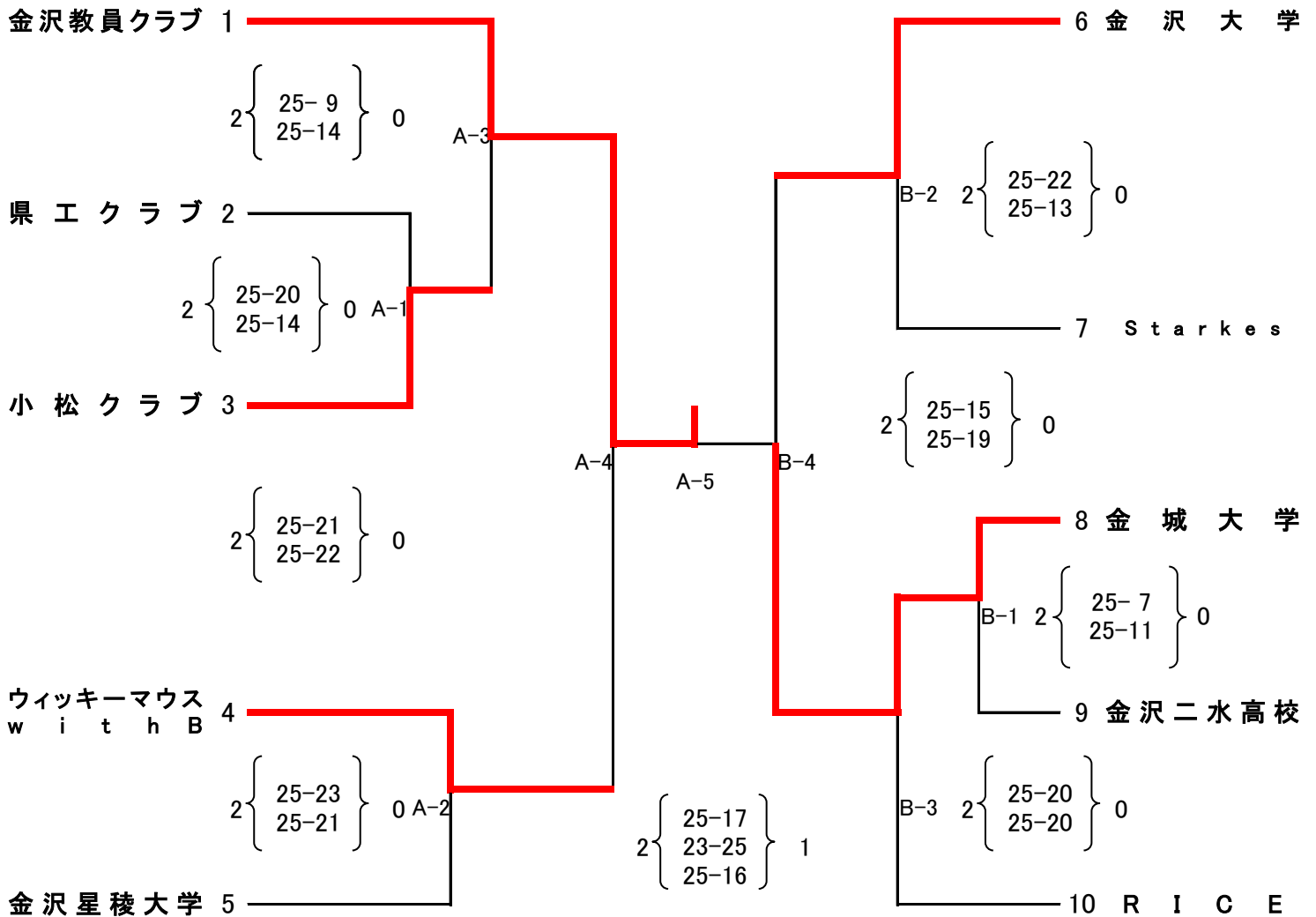

第1試合目の補助役員 Aコート:金沢教員クラブ Bコート:RICE
 ◎ 本大会に関する問い合わせ先 石川県バレーボール協会 桜井 宏司 携帯 090-4329-6206

平成29年度

石川県 6人制総合男女バレーボール交流会

- 1 主催 石川県バレーボール協会
- 2 後援 北國新聞社
- 3 期日 平成29年12月17日 開会式 男子：午前9時00分 (開場 午前8時)
女子：午前8時30分 (開場 午前7時:30分)
- 4 会場 男子 額谷ふれあい体育館 金沢市額谷町ヌ16 Tel(076) 296-1123
女子 白山郷公園体育館 白山市鶴来大国町口125-2 Tel(076) 273-3500
- 5 試合球 男子：モルテン社製(V5M5000) 女子：ミカサ社製(MVA300) 各カラーボールとする。
- 6 試合形式 男子は各試合3セットマッチの点数について25点とする。
女子は各試合3セットマッチの点数について1.2セットは25点、3セット目は15点(17点打ち切り)とする。

女子 ◎優勝 ITVC (3年ぶり3回目)

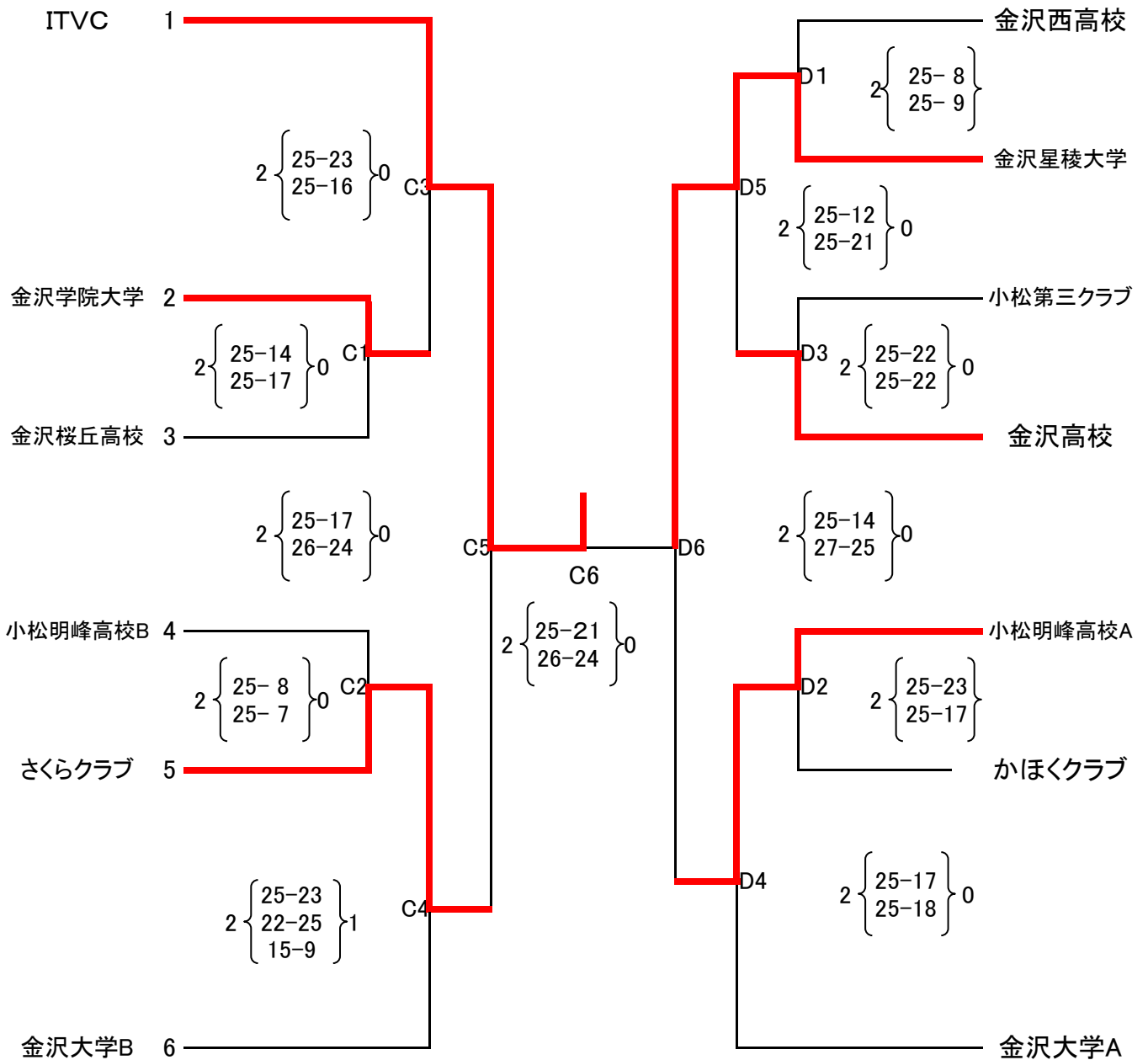

第1試合目の補助役員 Cコート:ITVC Dコート:小松第三クラブ、金沢高校
 ◎本大会に関する問い合わせ先 石川県バレーボール協会 桜井 宏司 携帯 090-4329-